

Mi T M125

Tour a souder Mini

Solidité et Puissance
Moto Réducteur IP 54

Polyvalent
Mandrin Ø 125 mm

Sécurité Fiabilité
Contact Tournant 250A

Contrepointe

Précision et Qualité
Variateur électronique

Pratique
Plateau Orientable

Appui

Fonctionnalité
Pédale de commande

- ▶ Distance entre pointes 500 mm
- ▶ Contrepointe course 60 mm
- ▶ Réglage par volant avec blocage



Créé Fabriqué en CEE

Options

- Cycle automatique avec gestion du recouvrement
- Accoudoir
- Support de torche escamotable
- Version Plateau Ø400

Caractéristiques techniques

- Capacité 50 kg à 50 mm
- Mandrin Ø 125 mm
- Vitesse de rotation
 - Mig de 0.2 à 5.3 t/min 50 à 100 Nm
 - Tig de 0.1 à 2.6 t/min 50 à 100 Nm
 - Sp de 0.6 à 9 t/min 50 à 100 Nm
- Alimentation 220 V monophasé
- Pédale de commande
- Plateau orientable
- Dimensions :
L 1500 H 350 P 350, poids : 52 kg

mathis technologies

35 rue de Nantes
85710 LA GARNACHE
www.mathis-technologies.fr

Tél. : 02 28 10 00 87 Fax : 02 28 10 20 11

Email : contact@mathis-technologies.fr

POSITIONNEURS DE SOUDURE

UNE GAMME POLYVALENTE

GAMME MINI

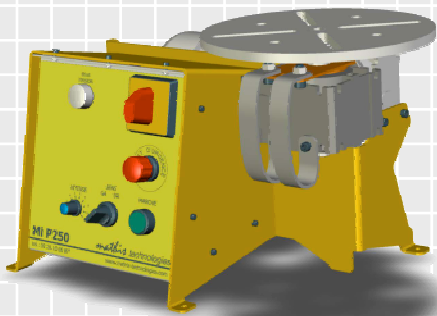

- Charge de 50 kg
- Plateau Ø 250 ou mandrin Ø 120
- Orientable

GAMME MEDIUM

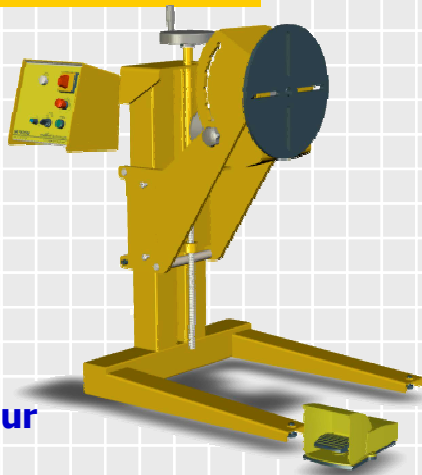

- Charge de 200 kg
- Plateau Ø 400
- Mandrin Ø 250
- Réglage en hauteur
- Orientable

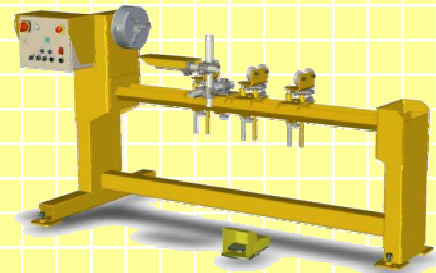

TOUR A SOUDER

- Charge de 200 kg
- Mandrin Ø 120
- Lunettes rapides

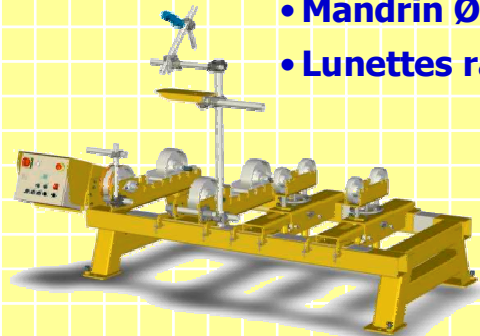

VIREUR BANC

- Charge de 6000 kg
- Automatisation
- Lunettes support réglables

POLYSOUDEUR

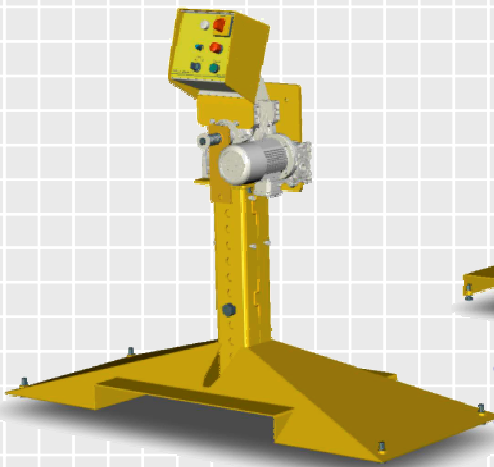

- Charge 1500 kg
- Réglage en hauteur
- Vitesse variable

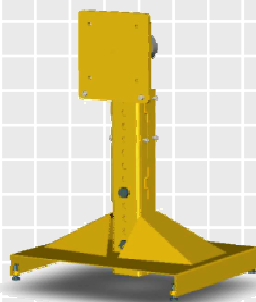

Pour tout renseignement
n'hésitez pas à nous contacter



Nous expédions
dans toute la
France



Créé Fabriqué en CEE

mathis technologies

35 rue de Nantes
85710 LA GARNACHE
www.mathis-technologies.fr

Tél. : 02 28 10 00 87 Fax : 02 28 10 20 11

Email : contact@mathis-technologies.fr